

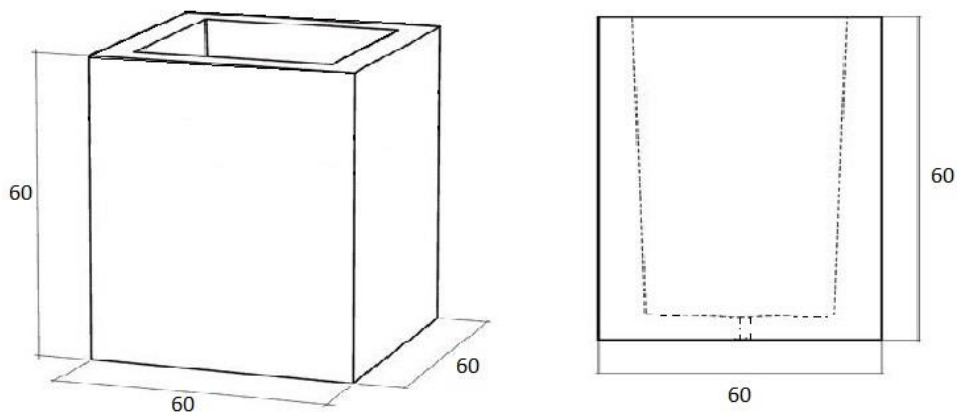

# Donica D19

## WIZUALIZACJA



## DANE TECHNICZNE

### WYMIARY:

- wysokość 60cm
- szerokość 60cm
- głębokość 60cm
- gr. ścianki 5cm

### WAGA:

- 200 kg

### MATERIAŁY (W STANDARDZIE):

- Beton płukany;

### MATERIAŁY (WARIANTY):

- Beton płukany pigmentowany w masie.