

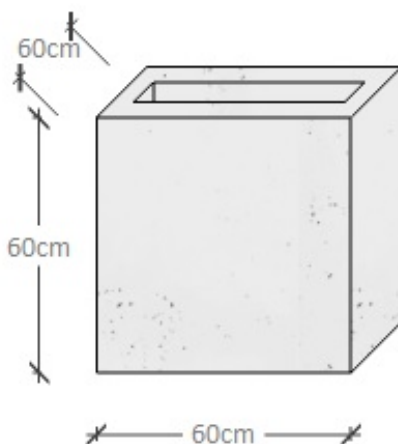

Donica D14

WIZUALIZACJA



DANE TECHNICZNE

WYMIARY:

- wysokość 60cm
- szerokość 60cm
- głębokość 60cm
- gr. ścianki 5cm

WAGA:

- 200 kg

MATERIAŁY (W STANDARDZIE):

- Beton: beton architektoniczny naturalny, impregnowany;

MATERIAŁY (WARIANTY):

- Beton: biały cement/ pigmentowany w masie/ malowany/ piaskowany.