

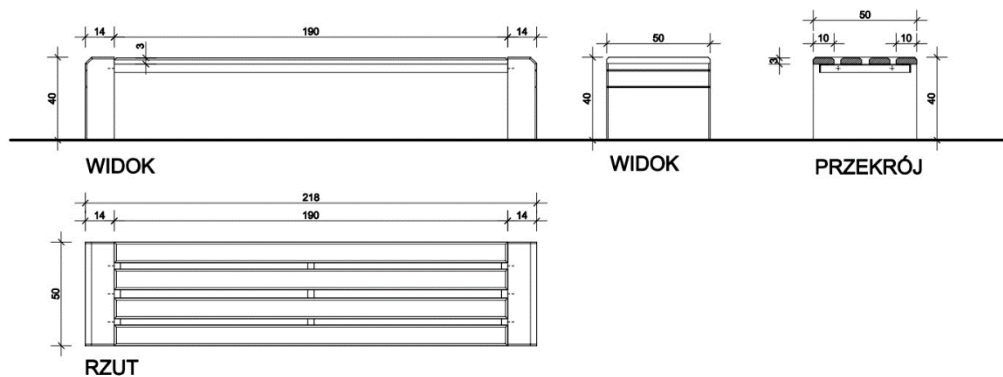

Ławka Ł35

WIZUALIZACJA



DANE TECHNICZNE

WYMIARY:

- długość 218cm
- wysokość 40cm
- szerokość 50cm

WAGA: 160kg

MATERIAŁY (W STANDARDZIE):

- Blok betonowy: beton architektoniczny naturalny, impregnowany;
- Siedzisko: drewno iglaste- deska lakierowana na kolor (ze wzornika)
- Mocowanie siedziska: stal czarna , malowana proszkowo na kolor RAL7016.

MATERIAŁY (WARIANTY):

- Blok betonowy: biały cement/ pigmentowany w masie/ malowany/piaskowany;
 - Siedzisko: drewno egzotyczne olejowane / kompozyt olejowany/ liściaste lakierowane;
- Mocowanie siedziska: stal nierdzewna.