

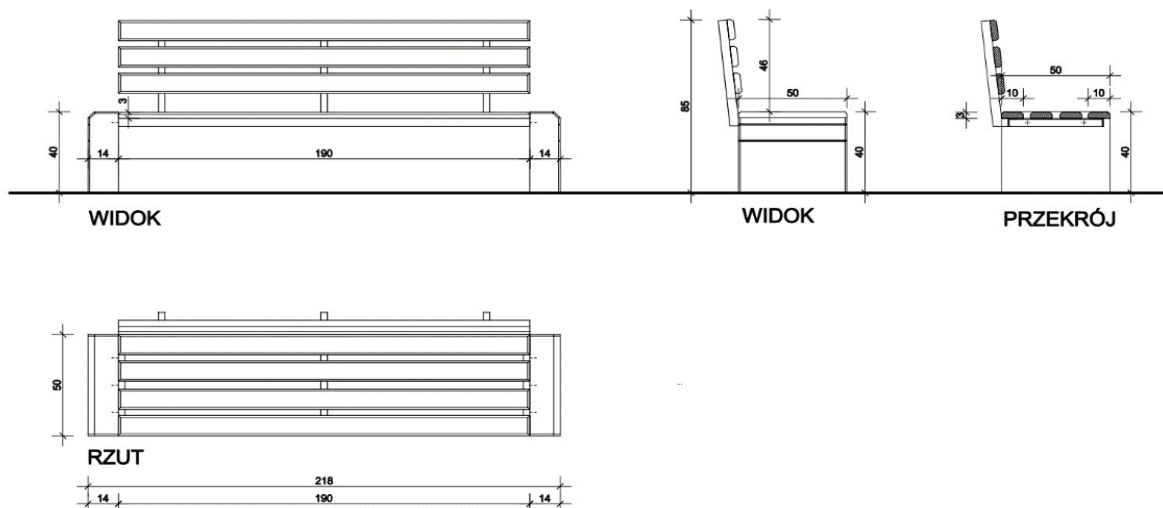

# Ławka ŁO34

## WIZUALIZACJA



## DANE TECHNICZNE

### WYMIARY:

- długość 218cm
- wysokość 85cm
- szerokość 50cm

WAGA: 200kg

### MATERIAŁY (W STANDARDZIE):

- Blok betonowy: beton architektoniczny naturalny, impregnowany;
- Siedzisko/oparcie: drewno iglaste świerk skandynawski- deska lakierowana na kolor (ze wzornika)
- Mocowanie siedziska: stal czarna , malowana proszkowo na kolor RAL7016.

### MATERIAŁY (WARIANTY):

- Blok betonowy: biały cement/ pigmentowany w masie/ malowany.
- Siedzisko: drewno egzotyczne olejowane / kompozyt olejowany
- Mocowanie siedziska: stal nierdzewna